

Pedido:

Conservador de frituras - Linha Americana

Modelo: S150092

Medidas: 350x680x325mm

Item:

Qtd:

### DESENHO TÉCNICO/INSTALAÇÃO

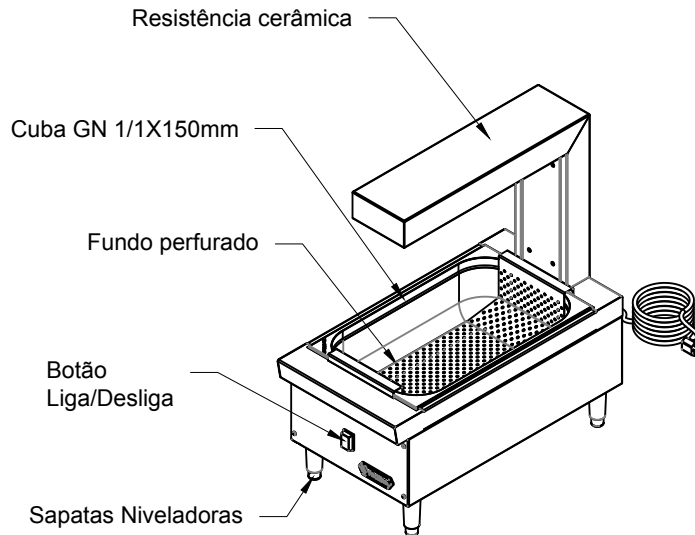
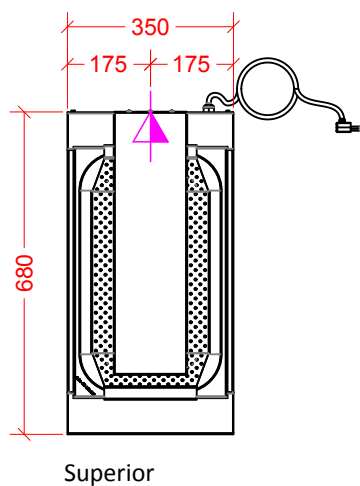
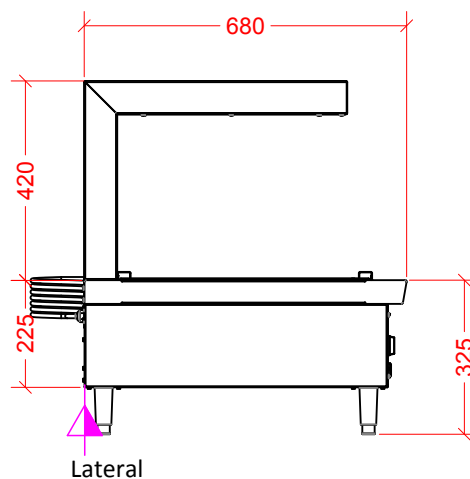
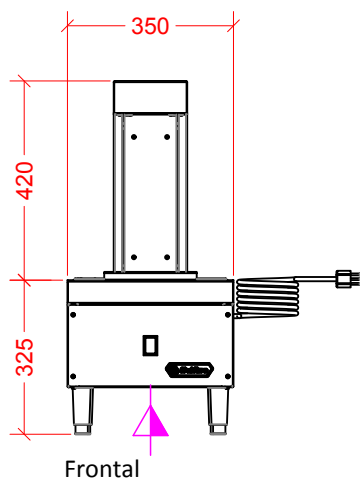

#### ELÉTRICA



Ponto elétrico na parede 220V monofásico - 60Hz, potência 0,65Kw.  
Padrão de tomada deve estar de acordo com a NBR 14136/02 - a 650mm do piso.

### ESPECIFICAÇÃO TÉCNICA

Construído em aço inoxidável, cuba gn 1/1x150mm e fundo perfurado, aquecimento através de resistência cerâmica, painel em aço inoxidável com botão liga/desliga com iluminação e sapatas niveladoras.