



Pedido:

Conservador de frituras - Linha modular

Modelo: S150450

Medidas: 360x750x270mm

Item:

Qtd:

DESENHO TÉCNICO/INSTALAÇÃO

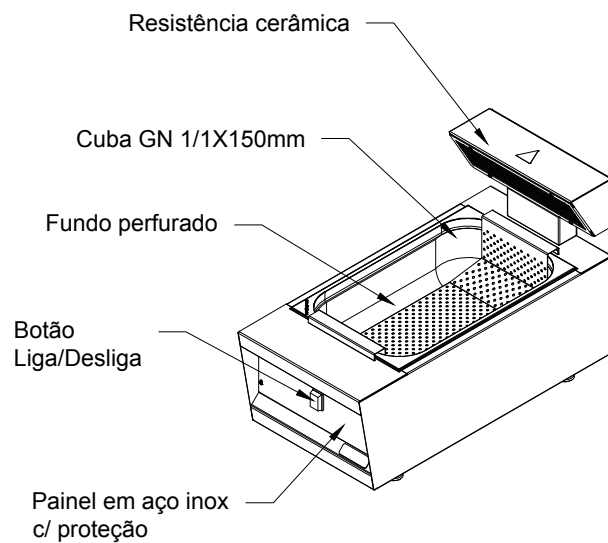
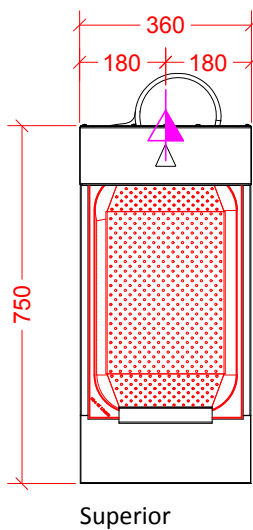
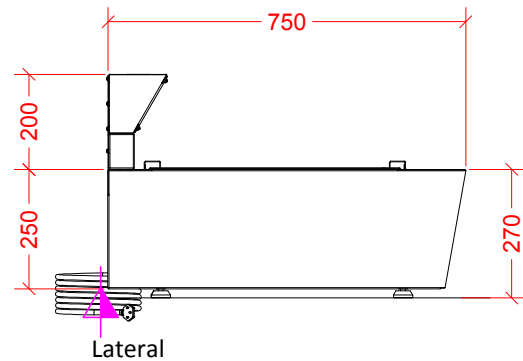
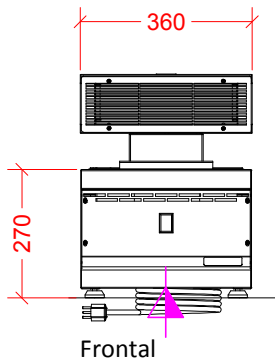

ELÉTRICA



Ponto elétrico na parede 220V monofásico - 60Hz, potência 0,5Kw.
Padrão de tomada deve estar de acordo com a NBR 14136/02 - a 750mm do piso.

ESPECIFICAÇÃO TÉCNICA

Construído em aço inoxidável, cuba gn 1/1x150mm e fundo perfurado, aquecimento através de resistência cerâmica, painel em aço inoxidável com botão liga/desliga com iluminação e sapatas niveladoras.