



Pedido:

Cozedor de massas elétrico modular

Modelo: S150449

Medidas: 360x750x1100 mm

Item:---

Qtd: ---

DESENHO TÉCNICO/INSTALAÇÃO

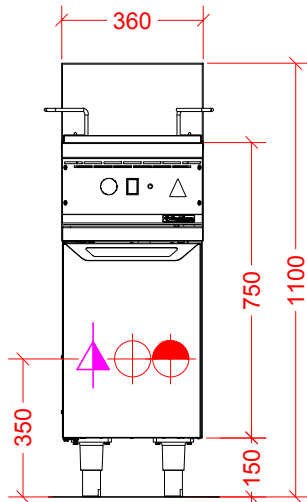

Frontal

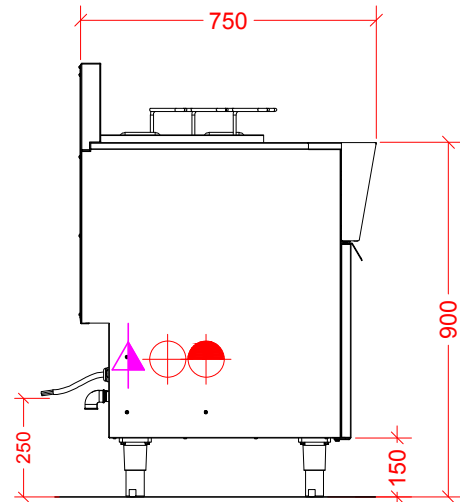

Lateral

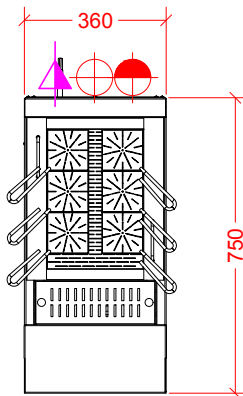

Superior

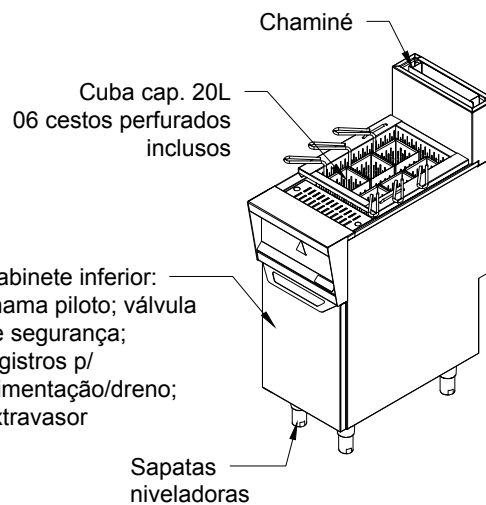

ELÉTRICA	
	Ponto elétrico no piso 220V - 60Hz - Potência 9,0 kw. Padrão de tomada de estar de acordo com as normas NBR 14136/02. A 300mm do piso.
HIDRÁULICA	
	Ponto de água fria na parede de ø3/4", h=350mm
	Ponto de esgoto na parede de ø3/4" para agua quente de até 80°C, h=350mm

ESPECIFICAÇÃO TÉCNICA

Construído em aço inoxidável. Capacidade de 20 litros. Resistências tubulares blindadas e termostato para controle de temperatura. Registro para entrada de água e dreno. Ladrão para controle de nível de água e saída de amido. Acompanha cesto grande e 06 cestos pequenos perfurados para massas. Possui gabinete inferior. Potência: 9,0 Kw Tensão: 220 V. trifásico. Pés com niveladores de altura.